

Setup Sheet Fiche de réglage Setup Blatt セットアップシート



Name Nom **Travis Amezcua** Date Datum **Nov 6-8-2009** Event Veranstaltung **Sidewinder Nitro Explosion** Track Piste **Thunder Alley Rc Raceway**

Temperature Temperatur **Air** Track **Track** Track Condition Streckenzustand **Conditions de piste** **路面状況** Indoor Outdoor Light Open Smooth Rough Hard Loose Packed Coamy Blue Groove Wet Low Bite High Bite Dusty Med Bite Other

Front

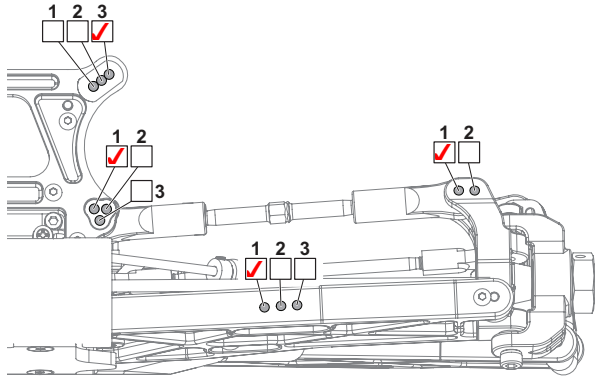

Ride Height
Bodenfreiheit
Garde au sol
車高 **36** mm

Camber Angle
Sturz
Angle de carrossage **-1** °

Toe Angle
Vorspur
Angle de pincement **2 out** °

Sway Bar
Stabilisator
Barre antirollis
スタビライザー **2.3** mm

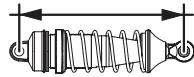

Shocks

	Front	Rear
Piston Kolbenplatte Piston ピストン	1.2	1.2
Oil wt. Ölviskosität Grade huile オイル番号	400	400
Bladder Daempfermembran Coupelle ブラダー	Stock	Stock
Spring Feder Ressorts スプリング	White	Blue
Shock Length Dämpferlänge Longueur amortisseur ショック長	101 mm	115.5 mm

Rear

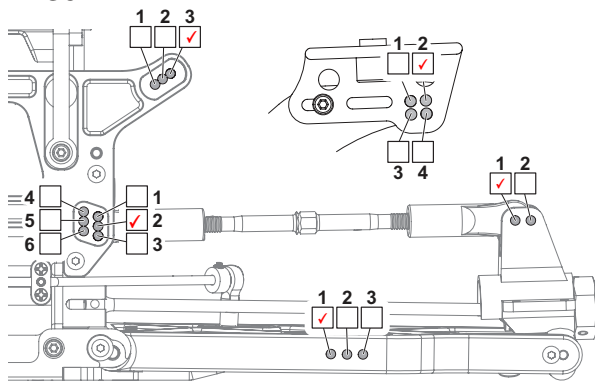

Ride Height
Bodenfreiheit
Garde au sol
車高 **40** mm

Camber Angle
Sturz
Angle de carrossage **-2** °

Toe Angle
Vorspur
Angle de pincement **Stock** °

Sway Bar
Stabilisator
Barre antirollis
スタビライザー **2.8** mm

Tires

	Front	Rear
Brand Hersteller Marque 使用タイヤ	PL Holeshots	PL Holeshots
Compound Mischung Gomme コンパウンド	M3	M3
Insert Einlagen Insert インサート	Blue Molded	Blue Molded
Wheel Felge Jante ホイール	VTR	VTR
Notes Notizen Notes メモ		

Chassis

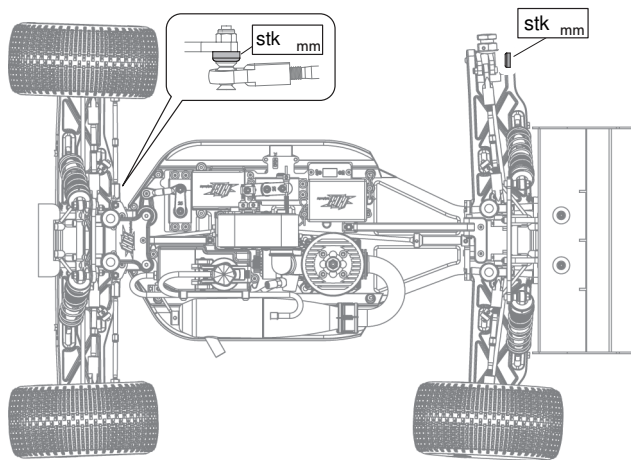

Notes
Notizen
Notes
メモ Alum Hubs and Spindles 2mm under ball stud on rear hub, Truck weight 9 lbs

Diff

	Front	Center	Rear
Brand Hersteller Marque ブランド	HB	HB	HB
Oil wt. Ölviskosität Grade huile オイル番号	7000	15000	3000

Motor

Engine Motor Moteur エンジン	Ninja	Spur gear Hauptzahnrad Couronne スパーギア	50
Glow Plug Glühkerze Bougie à incandescence グロープラグ	P3	Pinion gear Ritzel Pignon ピニオンギア	13
Glow Fuel Modell-Kraftstoff Carburant nitro グロー燃料	Sidewinder	Clutch Kupplung Embrayage クラッチ	Trimmed
Exhaust Pipe Resonanz-Rohr Pot d'échappement マフラー	Ninja	Notes Notizen Notes メモ	2x1.0 and 1x1.1 springs