

Setup Sheet Fiche de réglage Setup Blatt セットアップシート



Name Nom Travis Amezcua Date Datum 10-4-09 Event Événement Pro-Line Gas Champs Track Piste Thunder Alley RC Raceway
 氏名 氏名 日付 イベント サーキット

Temperature Température Air 65 Track
 温度 温度 車高
 Track Condition Conditions de piste Indoor Tight Smooth Hard Packed Blue Groove Wet Low Bite High Bite
 Streckenzustand 路面状況 Outdoor Open Rough Loose Coamy Dry Dusty Med Bite Other

Front

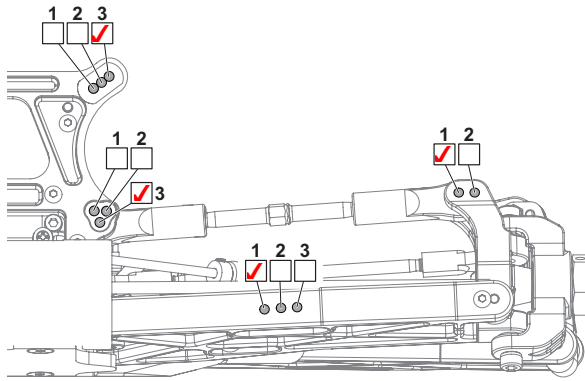

Ride Height
Bodenfreiheit
Garde au sol
車高 **36** mm

Camber Angle
Sturz
Angle de carrossage **-1** °

Toe Angle
Vorspur
Angle de pincement **+2** °

Sway Bar
Stabilisator
Barre antirollis **Stock** mm

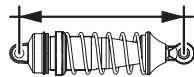

Shocks

	Front	Rear
Piston Kolbenplatte Piston ピストン	1.2	1.2
Oil wt. Ölviskosität Grade huile オイル番号	500	450
Bladder Daempfermembran Coupelle ブラダー	Stock	Stock
Spring Feder Ressorts スプリング	Blue	Blue
Shock Length Dämpferlänge Longueur amortisseur ショック長	101 mm	112 mm

Rear

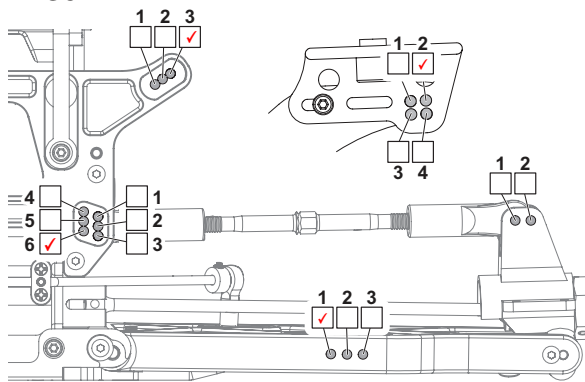

Ride Height
Bodenfreiheit
Garde au sol
車高 **39** mm

Camber Angle
Sturz
Angle de carrossage **-2** °

Toe Angle
Vorspur
Angle de pincement **3** °

Sway Bar
Stabilisator
Barre antirollis **Stock** mm

Tires

	Front	Rear
Brand Hersteller Marque 使用タイヤ	PL VTR Hole Shot	PL VTR Hole Shot
Compound Mischung Gomme コンパウンド	M3	M3
Insert Einlagen Insert インサート	Stock	Stock
Wheel Felge Jante ホイール	VTR	VTR
Notes Notizen Notes メモ		

Chassis

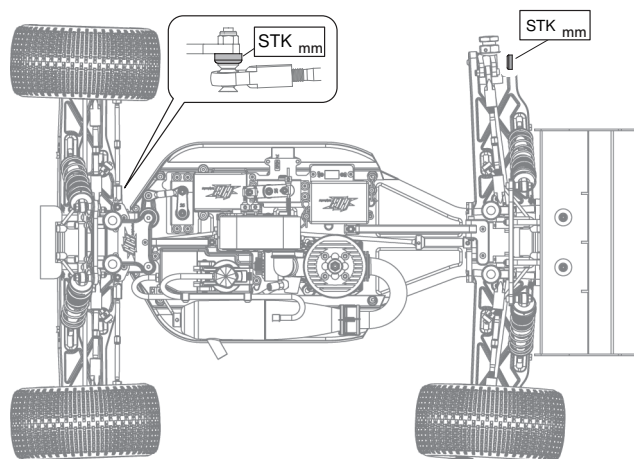

Notes
Notizen
Notes
メモ
Aluminum spindles and rear hubs. New inside hole for camber link. Also ran 2mm under ball stud.

Diff

	Front	Center	Rear
Brand Hersteller Marque ブランド	HB	HB	HB
Oil wt. Ölviskosität Grade huile オイル番号	7000	15000	5000

Motor

Engine Motor Moteur エンジン	Ninja	Spur gear Hauptzahnrad Couronne スパーギア	50
Glow Plug Glühkerze Bougie à incandescence グロープラグ	P3	Pinion gear Ritzel Pignon ピニオンギア	13
Glow Fuel Modell-Kraftstoff Carburant nitro グロー燃料	Sidewinder	Clutch Kupplung Embrayage クラッチ	Stock
Exhaust Pipe Resonanz-Rohr Pot d'échappement マフラー	Ninja	Notes Notizen Notes メモ	2-1.0 and 1-1.1

