

Setup Sheet Fiche de réglage Setup Blatt セットアップシート



Name
Name
Nom
氏名 **Hiroyuki Kasuya**

Date
Datum
Date
日付 **03/13/2010**

Track
Strecke
Piste
サーキット **West Coast RC
Raceway**

Event
Veranstaltung
Événement
イベント **RCGT
Showdown #1**

Track Condition
Strecken Zustand
Conditions de piste
路面状況 **High**

Front Vorne Avant フロント

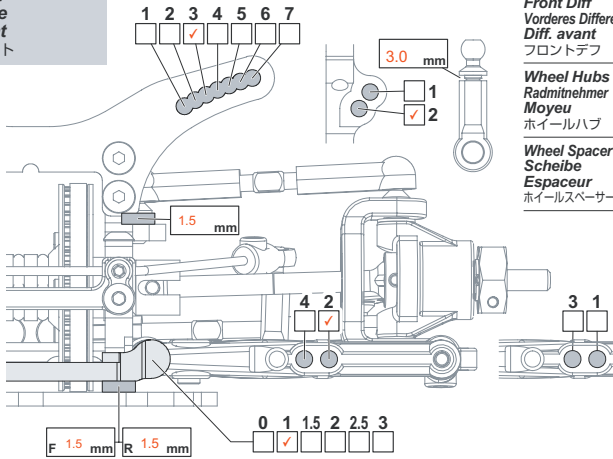

Front Diff
Vorderes Differential
Diff. avant
フロントデフ

Diff
Spool
One-way

Ride Height
Bodenfreiheit
Garde au sol
車高 **4.75** mm

Wheel Hubs
Radmitnehmer
Moyeu
ホイールハブ

STD.
Thin Type
(#72044)

Camber Angle
Sturz
Angle de carrossage
キャンバー角 **1.5** °

Wheel Spacer
Scheibe
Espaceur
ホイールスペーサー

0 mm

Caster Angle
Nachlauf
Angle de chasse
キャスター角 **4.0** °

Toe Angle
Vorspur
Angle de pincement
トー角 **out 1** °

Drop
Course des amortisseurs
Ausfederweg
ドループ **see note** mm

Sway Bar
Stabilisator
Barre antiroulis
スタビライザー **1.2**
1.4
1.6 mm

Shocks Dämpfer Amortisseurs ショック

Oil wt.
Ölviskosität
Grade huile
オイル番号 **Losi 35**

Piston
Kolbenplatte
Piston
ピストン **1.1** mm
1 2 3 Holes

Bladder
Daempfermembran
Coupelle
ブラダー **HB**

Spring
Federn
Ressorts
スプリング **HPI Gold**

Notes
Notizen
Notes
メモ **1.2mm hole on
shock cap**

Rear Hinten Arrière リア

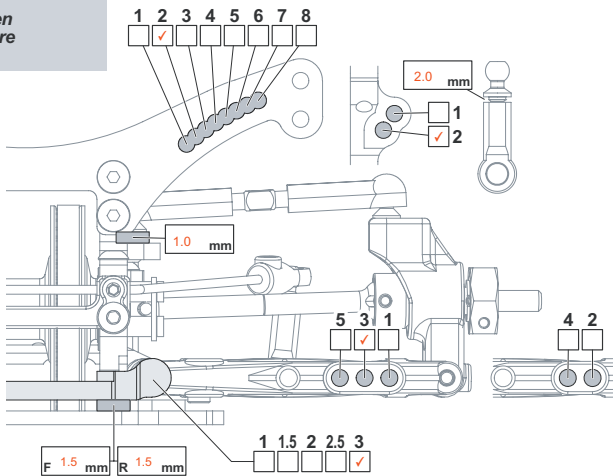

Ride Height
Bodenfreiheit
Garde au sol
車高 **5.25** mm

Camber Angle
Sturz
Angle de carrossage
キャンバー角 **2.0** °

Drop
Course des amortisseurs
Ausfederweg
ドループ **see note** mm

Sway Bar
Stabilisator
Barre antiroulis
スタビライザー **1.2**
1.4
1.6 mm

Wheel Hubs
Radmitnehmer
Moyeu
ホイールハブ

STD.
Thin Type
(#72044)

Wheel Spacer
Scheibe
Espaceur
ホイールスペーサー **0** mm

Shocks Dämpfer Amortisseurs ショック

Oil wt.
Ölviskosität
Grade huile
オイル番号 **Losi 35**

Piston
Kolbenplatte
Piston
ピストン **1.1** mm
1 2 3 Holes

Bladder
Daempfermembran
Coupelle
ブラダー **HB**

Spring
Federn
Ressorts
スプリング **HPI Pink**

Notes
Notizen
Notes
メモ **1.2mm hole on
shock cap**

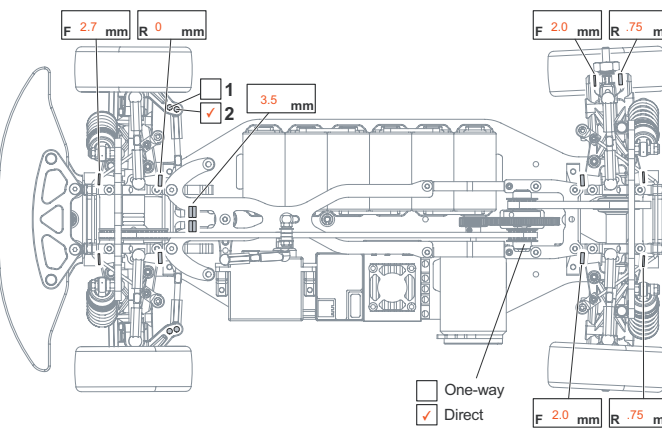

Motor
Motor
Moteur
モーター **Trinity Duo**

Spur gear
Hauptzahnrad
Couronne
スパーギア **110**

Pinion gear
Ritzel
Pignon
ピニオンギア **35**

Battery
Akku
Batterie
バッテリー **SMC 5400mAh
50C**

Body
Karosserie
Carrosserie
ボディ **HPI #102505 FORD
GT PAINTED BODY
(WHITE/200mm)**

Wing
Flügel
Type d'aileron
ウイング **HPI**

Tires Reifen Pneus タイヤ

Front
Vorne
Avant
フロント

Rear
Hinten
Arrière
リア

Brand
Hersteller
Marque
使用タイヤ **HPI
X-pattern**

**HPI
X-pattern**

Compound
Mischung
Gomme
コンパウンド **HPI #4480**

HPI #4480

Insert
Einlagen
Insert
インサート **HPI#4480**

HPI#4480

Wheel
Felge
Jante
ホイール **HPI#3298**

HPI#3298

Tire Treatment
Reifenbehandlung
Traitement des pneus
グリップ剤 **JG**

JG

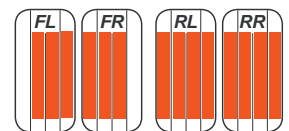

Notes
Notizen
Notes
メモ **Drop: Front 9.5mm/Rear 8.5mm (measured at center of outer hinge pins)
HPI #3298 WORK XSA 02C WHEEL 26mm CHROME/GOLD (6mm OFFSET)
Cut top/middle deck**