

Setup Sheet Fiche de réglage Setup Blatt セットアップシート



Name
Nom
氏名 **Hiro Kasuya**

Date
Datum
日付 **11/02/2008**

Track
Strecke
Piste **BCR**
サーキット

Event
Veranstaltung
Événement
イベント **Team Orion
Invitational Race**

Track Condition
Streckenstatus
Conditions de piste
路面状況

Front Vorne Avant フロント

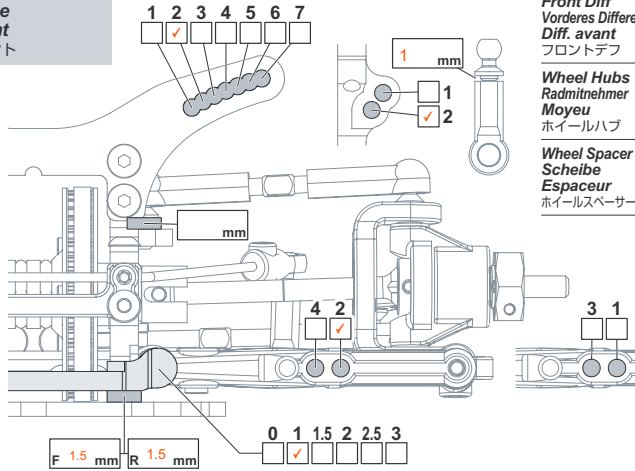

Front Diff
Vorderes Differential
Diff. avant
フロントデフ

Diff
Spool
One-way

Ride Height
Bodenfreiheit
Garde au sol
車高 **4.75** mm

Wheel Hubs
Radmitnehmer
Moyeu
ホイールハブ

STD.
Thin Type (#72044)

Camber Angle
Sturz
Angle de carrossage
キャンバー角 **1.5** °

Wheel Spacer
Scheibe
Espaceur
ホイールスペーサー

0 mm

Caster Angle
Nachlauf
Angle de chasse
キャスター角 **4** °

Toe Angle
Vorspur
Angle de pincement
トール角 **out 1** °

Droop
Course des amortisseurs
Ausfederweg
ドループ **9** mm

Sway Bar
Stabilisator
Barre antirollis
スタビライザー **1.2**
1.4
1.6

Shocks Dämpfer Amortisseurs ショック

Oil wt.
Ölviskosität
Grade huile
オイル番号 **40**

Piston
Kolbenplatte
Piston
ピストン **1** **2** **3** Holes

Bladder
Daempfermembran
Coupelle
ブラダー **HB**

Spring
Federn
Ressorts
スプリング **Silver**

Notes
Notizen
Notes
メモ **2mm rebound**

Rear Hinten Arrière リア

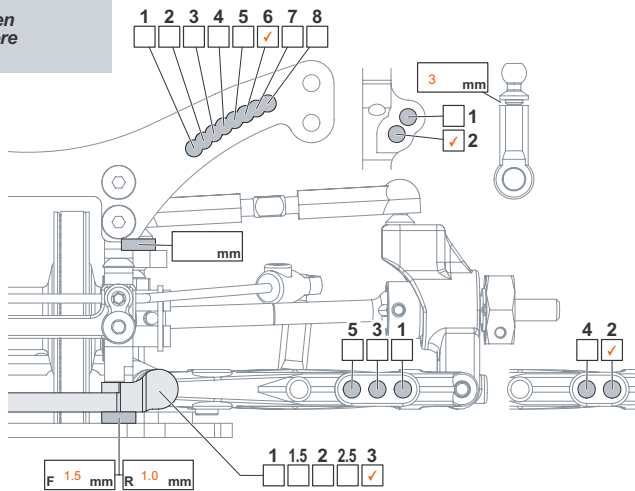

Ride Height
Bodenfreiheit
Garde au sol
車高 **5** mm

Camber Angle
Sturz
Angle de carrossage
キャンバー角 **2** °

Droop
Course des amortisseurs
Ausfederweg
ドループ **9** mm

Sway Bar
Stabilisator
Barre antirollis
スタビライザー **1.2**
1.4
1.6

Wheel Hubs
Radmitnehmer
Moyeu
ホイールハブ

STD.
Thin Type (#72044)

Wheel Spacer
Scheibe
Espaceur
ホイールスペーサー **0** mm

Shocks Dämpfer Amortisseurs ショック

Oil wt.
Ölviskosität
Grade huile
オイル番号 **30**

Piston
Kolbenplatte
Piston
ピストン **1** **2** **3** Holes

Bladder
Daempfermembran
Coupelle
ブラダー **HB**

Spring
Federn
Ressorts
スプリング **Blue**

Notes
Notizen
Notes
メモ **4mm rebound**

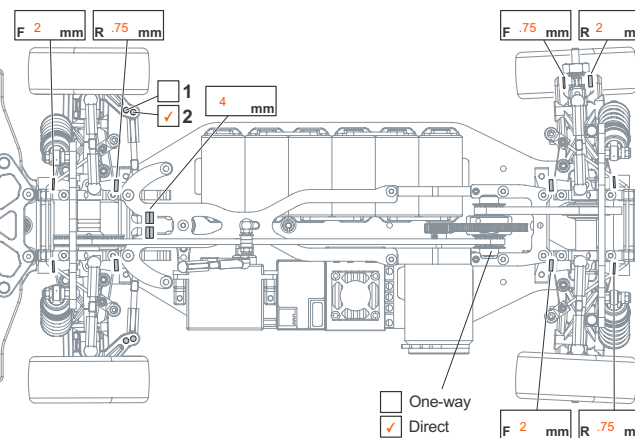

Motor
Motor
Moteur
モーター **Orion Vortex 4.5**

Spur gear
Hauptzahnrad
Couronne
スパーギア **108**

Pinion gear
Ritzel
Pignon
ピニオンギア **27**

Battery
Akku
Batterie
バッテリー **Orion Li-Po
5000mAh**

Body
Karosserie
Carrosserie
ボディ **PF Mazda
Speed 6**

Wing
Flügel
Type d'aileron
ウイング **PF Mazda 6**

Tires Reifen Pneus タイヤ

Front
Vorne
Avant
フロント

Rear
Hinten
Arrière
リア

Brand
Hersteller
Marque
使用タイヤ **Sorex**

Compound
Mischung
Gomme
コンパウンド **36**

Insert
Einlagen
Insert
インサート **AHRP Bik V1**

Wheel
Felge
Jante
ホイール **HPI**

Tire Treatment
Reifenbehandlung
Traitement des pneus
グリップ剤 **Tweak**

Sorex

36

AHRP Bik V1

HPI

Tweak

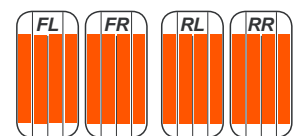

Notes
Notizen
Notes
メモ

**Droop measured from the center of outer hinge pin to the ground.
No sway-bar in the rear.**